

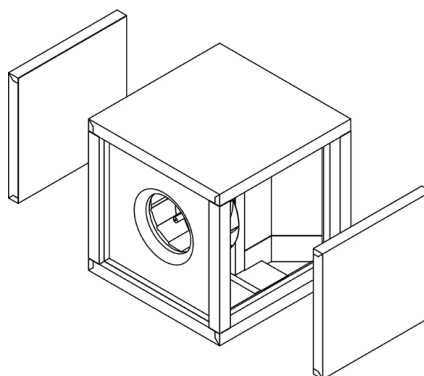

Flexible Abluftbox, Motor außerhalb des Luftstroms • Multi Purpose Cubic Box Ventilator de exhaustare constructie flexibila, motorul in afara curentului de aer
Разностороний вытяжной вентилятор, двигатель вне воздушного потока
Flexibele afzuigventilator, motor buiten de luchtstroom.
Prilagodljiv odvodni ventilator z motorjem izven toka zraka
Elszívó ventilátor, flexibilis kivitelezés, motor a légáramláson kívül
Flexibilná odvetrávacia jednotka, motor mimo prúdu vzduchu

PowerBox-GF



	Spannung • Voltage • Tension Tensiune • Напряжение • Spänning • Napetost Napon • Feszültség • Napätie • Tensão	Frequenz • Frequency • Fréquence Frecvența • Частота • Frequentie • Frekvencia Frekvencia • Freqvencia • Freqvencia • Freqvencia	Leistungsaufnahme • Power consumption • Puiissance consommée Consum de putere • Потребление мощности • Energieconsumptie Vhodna moc • Snaga • teljesítményfelvétel • Píkon • Potencia absorvída	Stromaufnahme • Current • Consommation de courant Consum de curent • Потребление тока • Stroom Električni tok • Jakost struje • Aram • Odber prúdu • Corrente	Maximaler Regelstrom • Max. current • Courant de commande max. Curent maxim • Максимальный регулярный ток • Max. regelstroom Maximalni električni tok • Max. jakost struje Maximális áram • Maximálny regulačný prúd • Corrente máxima	Max. Umgebungstemp. • Max. ambient temp. • Temp. ambiente max. Temp. ambianta maxima • Max. temp. okolice • Max. omgevingstemp. Максимальная температура окружающей среды • Max. temperatura Max. környezeti hőmérséklet • Max. okolitá teplota • Max temp. ambiente	Baugröße • Size • Dimension • Mairime Paavep • Formaot • Venlicina • Velivina gradevine Formatum • Rozmer • Tamanho	Schaltschema • Wiring diagram • Schéma de câblege Schema de conectare • Cxema podklyucheniya • Aansluitingschema Vezaina shema • Shema spajanja • Bekötési rajz Schéma zapojenia • Esquema eléctrico
	V	Hz	W	A	A	°C	mm	
AX3L 280 E2 GF	230V ~	50	660	3,1	4,1	50	500	118871
AX3L 315 E2 GF	230V ~	50	960	4,2	5,2	60	500	118871
AX3L 400 E4 GF	230V ~	50	570	3	3,2	50	700	118871
AX3L 450 E4 GF	230V ~	50	880	4,1	5,0	65	700	118871
AX3L 500 E4 GF	230V ~	50	1285	5,7	7,0	55	700	118871

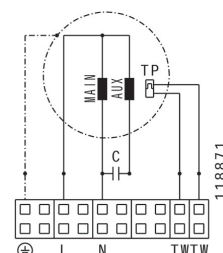

Änderungen vorbehalten • Modification reserved • Sous réserve de modifications • Sub rezerva modificarilor
Компания оставляет за собой право вносить изменения без предварительного уведомления • Wijzigingen voorbehouden
Prizdržujemo si pravico do sprememb. • Zadržano pravo izmjena • Változtatások joga fenntartva • Zmeny sú vyhradené • Modificação reservada



Sicherheitshinweise

- **PowerBox-GF** Abluftboxen sind keine fertigen Maschinen, sondern Teil einer Anlage. Somit trägt der Anlagenbauer die Verantwortung, dass alle einschlägigen Sicherheitsbestimmungen hinsichtlich des elektrischen Anschlusses und Berührungsschutz eingehalten werden.
- Bitte besonders auf Berührungsschutz achten (Schutzgitter oder ausreichend lange Rohrleitungen).
- Der elektrische Anschluss sowie Reparaturen dürfen nur von Elektrofachkräften vorgenommen werden.
- Bei sämtlichen Installations- und Wartungsarbeiten muss der Stromkreis unterbrochen werden.

Montage

- Die Verbindung mit der Ansaugseite erfolgt bauseits mittels flexiblen Verbindungsstutzen oder Bundkragen.
- Die Ausblasöffnung, die sowohl stirnseitig als auch seitlich erfolgen kann erfolgt ebenfalls bauseits.
- Die Kabelausführung und das eventuelle Anbringen eines Ausblasstutzen erfolgt bauseits. Anstatt eines Ausblasstutzen kann auch ein Seitenteil entfernt werden.
- Fundamente müssen eben, nivelliert und von den Abmaßen für die **PowerBox-GF** Abluftbox geeignet sein.

Betriebsbedingungen

- Ventilator nicht in explosionsfähiger Atmosphäre betreiben!
- Ventilator nicht mit Frequenzumrichter betreiben!
- Maximale Umgebungstemperatur auf dem Typenschild beachten!
- Überprüfen ob Anschlussspannung dem Typenschild entspricht!
- Thermokontakt muß an externes Auslösegerät angeschlossen werden.

Wartung

- **PowerBox-GF** Abluftboxen sind mit Ausnahme von empfohlenen Reinigungsintervallen wartungsfrei.
- Vereinfachte Reinigung durch leicht abnehmbare Seitenteile.



Instructiuni de siguranta

- Ventilatoarele pt **PowerBox-GF** nu sunt produse finite, ci doar componente ale unui instalatii. Ca urmare raspunderea ca toate masurile specifice de siguranta privind conectarea la retea si protectie impotriva contactului sunt respectate revine constructorului instalatiei.
- Rugam atentie in special la protectia impotriva contactului (grilaj de protectie sau lungime suficiente a tubulaturii).
- Conectarea la retea si intretinerea trebuie efectuate doar de electricieni de specialitate
- Inainte de orice instalare sau operatie de service se va intrerupe alimentarea cu electricitate.

Montaj

- Conectarea cu partea de aspiratie se realizeaza lateral cu conectori flexibilii sau mansete de legatura.
- Deschiderea de refulare, care se poate aseza frontal sau lateral se realizeaza de asemenea la locul de montaj.
- Legarea cablului si eventuala atasarea a unei guri de refulare se realizeaza lateral. In locul unei duze de refulare poate fi demontata si o parte laterala.
- Fundamentul trebuie sa fie plan, nivelat si potrivit pentru dimensiunile lui **PowerBox-GF**.

Conditii de utilizare

- A nu se utiliza ventilatorul intr-un mediu exploziv.
- A nu se folosi cu convertor de frecventa !
- Respectati temperatura maxime inscriptionata pe eticheta.
- Atentie la posibila contrapresiune necesara.
- Termocontaktul trebuie legat la un comutator extern.

Intretinere

- Cu exceptia curatirii la intervalele recomandate, ventilatorul pt **PowerBox-GF** nu necesita intretinere.
- Curatire usoara datorita partii laterale usor de indepartat.



Safety Notes

- **PowerBox-GF** multi purpose exhaust fans are not finished machines, but part of a system. Thus, the systems installer carries the responsibility that all relevant safety regulations regarding electrical connections and contact protection are complied to.
- Special care should be taken regarding contact protection (protection guard or sufficient length of ducting).
- Wiring and service should be carried out only by qualified electricians.
- Before carrying out any installation or service isolate unit from the mains supply.

Mounting

- The connection of the inlet side needs to be done at the side with flexible connections or spigot flange.
- The outlet which is possible at one of the side walls needs to be done at the site.
- The wiring and the eventually mounting of an inlet connection needs to be done at the site. Instead of an inlet connection it's possible to remove one of the side walls.
- The foundations need to be even, levelled and be fitted for the dimensions of the **PowerBox-GF**.

Operating Conditions

- Do not operate fans in potentially explosive atmosphere.
- Do not operate fans with a frequency converter.
- Pay attention to the maximum ambient temperature on nameplate.
- Verify that main voltage corresponds with voltage on nameplate.
- Verify that mains voltage corresponds with voltage on nameplate.

Maintenance

- **PowerBox-GF** multi purpose exhaust fans with exception of recommended cleaning intervals are maintenance free.
- Easy cleaning through removable motor part.



Указания по технике безопасности

- Устройства **PowerBox-GF** являются не готовыми аппаратами, а только частью оборудования. Таким образом, монтаж оборудования несет ответственность на месте за соблюдение всех соответствующих требований техники безопасности, относительно электрического подключения и защиты от прикосновения.
- Особое внимание следует обратить на защиту от прикосновения (защитная решетка или соответственно длинные трубы)
- Как электрическое подключение, так и ремонт могут осуществляться только квалифицированными электриками.
- При различных работах по установке и техническому обслуживанию следует размыкать электрическую цепь.

Монтаж

- Соединение со стороны впуска воздуха обеспечивается при помощи гибкой соединительной муфты или фланца.
- Выпускное отверстие, которое может располагаться как на торцевой, так и на боковой стороне, выполняется заказчиком.
- Кабельный вывод и возможное размещение выводного штуцера обеспечиваются заказчиком. Вместо выводного штуцера можно удалить боковину.
- Фундамент должен быть выровнен, нивелирован и подготовлен по размерам к установке блока **PowerBox-GF**.

Условия эксплуатации

- Запрещается использовать вентилятор во взрывоопасных средах!
- Запрещается использовать вентилятор с преобразователем частоты!
- Учитывать максимальную температуру окружающей среды на заводской табличке!
- Необходимо проверить соответствие напряжения питающей сети данным на заводской табличке!
- Термоконтатк должен быть подключен к внешнему распеляющему устройству

Техническое обслуживание

- Канальные вентиляторы в круглом корпусе не требуют обслуживания, за исключением чистки во время рекомендуемых перерывов.
- Упрощенная чистка благодаря доступу ко всем съемным деталям.



Consignes de sécurité

- Les ventilateurs **PowerBox-GF** ne sont pas des produits finis, mais des éléments d'une installation. Il incombe donc au constructeur de l'installation sur le site de respecter toutes les dispositions de sécurité pertinentes en matière de branchement électrique et de protection contre les contacts accidentels.
- Veiller particulièrement à la protection contre les contacts accidentels. (grille de protection ou conduites suffisamment longues)
- Le branchement électrique et tous les travaux de réparation doivent uniquement être effectués par des électriciens qualifiés.
- Le circuit électrique doit être interrompu lors de toute intervention de maintenance et de réparation.

Montage

- Le raccordement avec le côté aspirant est effectué sur le site de l'installation au moyen de tubulures de raccordement flexibles ou d'ergots.
- La bouche de sortie, qui peut être installée en façade ou sur le côté, doit être aussi installée sur le site.
- Le passage des câbles et l'installation éventuelle d'une tubulure de purge doivent être réalisés sur place. Au lieu d'installer une tubulure de purge, il est aussi possible de retirer un élément latéral.
- L'embase doit être plane, nivelée et adaptée au caisson **PowerBox-GF** au niveau des dimensions.

Conditions de fonctionnement

- Ne pas faire fonctionner le ventilateur dans une atmosphère explosive!
- Ne pas faire fonctionner le ventilateur avec un convertisseur de fréquence!
- Respecter la température ambiante maximale indiquée sur la plaque signalétique!
- Vérifier si la tension d'alimentation est conforme aux indications de la plaque signalétique!
- Le thermocontact doit être raccordé à un déclencheur externe.

Maintenance

- À l'exception des intervalles de nettoyage recommandés, les ventilateurs **PowerBox-GF** ne nécessitent aucun entretien.
- Nettoyage simplifié grâce aux éléments latéraux facilement amovibles.



Veiligheidsvoorschriften

- **PowerBox-GF** zijn niet afgewerkte toestellen, maar deel van een systeem. Dus, de installateur van het systeem draagt de verantwoordelijkheid dat alle relevante veiligheids.
- Speciale zorg moet genomen worden wat betreft contactbescherming (beschermingsbeveiliging of voldoende lengte van het kanaal).
- Bedrading en onderhoud mag enkel uitgevoerd worden door gekwalificeerde electriciëns.
- Vooral eer installatie of onderhoud uit te voeren gelieve de unit af te sluiten van de hoofdgenerator.

Montage

- De aansluiting aan de aanzuigzijde moet aan de zijde gedaan worden met de flexibele verbindingen of ringflens.
- De afvoer dat mogelijk is aan één van de zijmuren moet op de werkplek gedaan worden.
- De bedrading en de eventuele installatie van de aansluitnippel moet op de installatieplek gedaan worden. In plaats van een inlaatsnippel is het mogelijk om één van de zijmuren te verwijderen.
- De funderingen moeten gelijk zijn, geëgaliseerd en passend zijn voor de afmetingen van de **PowerBox-GF**.

Bedrijfsvoorwaarden

- Laat de ventilatoren niet functioneren in een potentieel explosieve atmosfeer.
- Laat de ventilatoren niet functioneren met een frequentieomvormer.
- Houdt rekening met de maximale omgevingstemperatuur.
- Controleer of de netspanning overeenkomt met de nominale spanning.
- Houdt rekening met een mogelijk vereiste tegendruk.

Onderhoud

- **PowerBox-GF** ventilatoren zijn met uitzondering van aanbevolen schoonmaakbeurten onderhoudsvrij.
- Schoonmaken makkelijk dankzij het verwijderbaar motordeel.



Varnostni napotki

- **PowerBox-GF** niso samostojne naprave, ampak so del sistema. Zato instalater sistema nosi odgovornost, da so upoštevani vsi varnostni postopki glede električnih povezav in zaščite stikov.
- Posebna pozornost namenite zaščiti pred gibajočimi deli naprave (zaščitne mreže ali ustrezna dolžina kanala).
- Vezavo in servisiranje naj opravljajo le kvalificirani električarji.
- Pred inštalacijo ali servisiranjem ločite napravo od glavnega napajanja.

Montaža

- Sesalno stran moramo povezati s fleksibilnim priključkom ali fleksibilno objemko.
- Izpuh, ki je možen pri eni od stranskih sten mora biti narejen na strani.
- Vezava in končno montaža dovodne povezave mora biti narejena na strani. Namesto dovodne povezave je možno odstraniti eno od stranskih sten.
- Temelji morajo biti ploščati, uravnani in dovolj veliki za dimenzije **PowerBox-GF** enote.

Pogoji za uporabo

- Ne uporabljajte ventilatorjev v potencialno eksplozivnem okolju!
- Ne uporabljajte ventilatorjev s frekvenčnimi pretvorniki!
- Bodite pozorni na maksimalno temperaturo okolice, ki je navedena na tipski ploščici!
- Preverite ali napetost ustreza vrednosti navedeni na tipski ploščici!
- Termokontakt mora biti priključen na zunanjo zaščitno enoto.

Vzdrževanje

- **PowerBox-GF** ventilatorjev z izjemo priporočenega čiščenja, ni treba vzdrževati.
- Enostavno čiščenje skozi odstranljiv motorni del.

Sigurnosne upute

- **PowerBox-GF** ventilator nije samostalni uređaj već dio sustava. Stoga, izvođač sustava snosi odgovornost za sve sigurnosne zahtjeve koji se odnose na električno spajanje i kontaktnu zaštitu.
- Obratiti posebnu pozornost na kontaktnu zaštitu od dijelova u gibanju (zaštitna rešetke ili dovoljna dužina cijevi - kanala).
- Električno spajanje i servis može izvoditi samo kvalificirao osoblje.
- Prilikom izvođenja instalacije ili servisa neophodno je odvojiti uređaj od glavnog napajanja.

Ugradnja

- Ulazni otvor se spaja sa fleksibilnim spojevima ili prstenom priрубnicom.
- Izlazni otvor koji je moguć na jednoj strani mora se izvesti na mjestu ugradnje.
- Spajanje i ugradnja ulazne strane mora se izvesti na mjestu ugradnje. Umjesto ulaznog spoja moguće je ukloniti jednu od bočnih stranica
- Ugradnju treba izvesti vodoravno i poravnato sa priključnim mjerama **PowerBox-GF** ventilatora.

Radni uvjeti

- Ventilatori nisu predviđeni za rad u potencijalno eksplozivnoj atmosferi!
- Nije dozvoljeno upravljanje frekventnim pretvaračem.
- Obratite pozornost na maksimalnu temperaturu na pločici!
- Napon napajanje mora odgovarati naponu ventilatora navedenom na pločici.
- Unutarnji termički kontakt mora biti spojen na vanjsku motornu zaštitu.

Održavanje

- **PowerBox-GF** ventilatori, osim čišćenja u preporučenim intervalima, ne zahtjevaju održavanje.
- Jednostavno čišćenje omogućeno je odvojitim motornim dijelom.



Biztonsági feljegyzések

- **PowerBox-GF** nem befejezett berendezések, de egy rendszernek a részei. Így, a rendszertelepítő felelősége az összes tárgyhaz tartozó biztonsági feljegyzés betartása.
- Különleges figyelmet igényel a kapcsolatvédelem (biztonsági védelem vagy elegendő csatorna hossz).
- A drótozást és a karbantartást csak képzett villanyszerelők hajthatják végre.
- Bármilyen beavatkozás előtt, kérjük az egységet lekapcsolni a hálózatról.

Szerelés

- Az elszívási rész csatlakoztatása oldalon történik, összekötőbillinccsel vagy flexibilis csatlakozokkal.
- A kifuvási rész nyílásának kivágása mely oldalt vagy elől lehetséges, a szereléskor történik.
- A kábelezés és az esetleges kifuvási rész csatlakoztatása a szerelés szinterén lehetséges. A kifuvási rész kivágása helyett, az egyik oldal leszerelése is megtörténhet.
- Az alap síma, egyenletes és megfelelő kell legyen az **PowerBox-GF** doboz méreteinek.

Működési feltételek

- Nem ajánlott a ventilátorokat potenciálisan robbanó légkörben működtetni.
- Nem ajánlott a ventilátorokat frekvenciaváltóval működtetni.
- Figyelem az adattáblán levő maximális környezeti hőmérsékletre.
- Ellenőrizni, hogy a hálózati feszültség találjon az adattáblán feltüntetett feszültséggel.
- A hálózati feszültség ellenőrzése, hogy találjon a címkén előírt feszültséggel.

Karbantartás

- **PowerBox-GF** az ajánlott tisztítási időközökön kívül karbantartás mentes.
- Könnyű tisztítás a kihajtható motornak köszönhetően.



Bezpečnostné predpisy

- **PowerBox-GF** nie sú žiadne hotové stroje, ale časť zariadenia. Preto staviteľ zariadenia preberá zodpovednosť za správnosť dodržania miestnych bezpečnostných predpisov, správnosť elektrického zapojenia a ochranu pred nebezpečným dotykom.
- Prosíme zvlášť dbať na dodržanie ochrany pred nebezpečným dotykom (Ochranná mriežka, alebo dostatočne dlhé potrubie)
- Elektrické pripojenie ako aj opravy smie prevádzkať len odborný personál.
- Pri všetkých zapojeniach a opravných prácach musí byť odpojený elektrický okruh.

Zapojenie

- Pripojenie na nasávaciu časť môže byť flexibilným spojovacím hrdlom
- Výfukový otvor ktorý môže nasledovať frontálne ako aj po stranách
- Kábelový výstup a možné pripojenie cez výfukové hrdlo je následne uskutočnené bočne. Namiesto výfukového hrdla môže byť odstránená jedna bočná časť.
- Základy musia byť rovné, nivelované a vhodné pre rozмеры **PowerBox-GF**.

Návod na použitie

- Ventilátor nesmie pracovať, byť prevádzkovaný, vo výbušnej atmosfére.
- Ventilátor neprevádzkovať s frekvenčným meničom.
- Dbať na okolitú teplotu uvedenú na výrobnom štítku.
- Preskúšať napájacie napätie či zodpovedá hodnote uvedenej na výrobnom štítku.
- Tepelný kontakt musí byť pripojený k externému vypínaciemu zariadeniu / relé /

Údržba

- **PowerBox-GF** ventilátory s výnimkou týkajúcou sa čistiacich intervalov sú bezúdržbové.
- Čistenie zjednodušené demontovateľnými bočnicami



Notas sobre segurança

- Os **PowerBox-GF** não são máquinas por si só, são parte dum sistema. O Instalador do sistema será o responsável por toda a segurança do sistema.
- Devem ser tomados os devidos cuidados de protecção a contactos (guarda de protecção ou suficiente comprimento de tubo).
- A ligação e a assistência devem ser feitos por pessoal qualificado.
- Antes de prestar Assistência ao equipamento desligue a sua alimentação eléctrica.

Montagem

- A ligação deve ser feita com junta flexível.
- A ligação eléctrica e a eventual montagem deve ser feita em obra. É possível remover uma das tampas laterais.
- O maciço deve ser nivelado e corresponder às dimensões da caixa de ventilação.

Condições de operação

- Estes ventiladores não devem ser montados em atmosferas explosivas.
- Não utilize variadores de frequência.
- Tome atenção à temperatura máxima aceite.
- Verifique que a tensão de alimentação é a correcta.
- Verifique que a tensão de alimentação corresponde à da chapa de características.

Manutenção

- Os ventiladores **PowerBox-GF** não requerem manutenção além da limpeza recomendada.
- Fácil limpeza das partes amovíveis do ventilador.